

SMNC-40 | WELDED STAINLESS

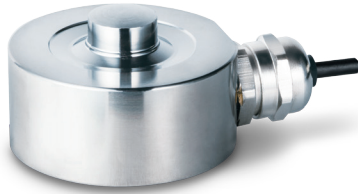

FEATURES

- ▶ SMNC-40 소형 압축 힘 센서는 스트레인게이지 기술을 사용하여 높은 정확도를 제공합니다. 비선형 성은 0.5 %입니다.
- ▶ 힘 센서는 17-4PH 스테인레스 스틸로 만들어졌으며 견고한 구조로 되어 있습니다.
- ▶ 이 힘 센서는 작고 설치가 용이합니다.
- ▶ 이 힘 센서의 대부분의 용량은 사용 가능하며 요구 사항에 맞게 수정할 수 있습니다

Applications

▶ SMNC-40 스위치, 고온 프레스 기계, 파일 프레스 기계 및 자동차, 오토바이, 자전거, 전기 등의 조립 시간섭력 감지와 같은 압력 측정과 같이 힘 측정에 주로 사용되는 고정밀 소형 압력 센서.

SPECIFICATION

Capacity	50,100,200,300,500,1000,2000kg	Output Impedance	750±3Ω
Rated Output	1.5~2.0mV / V	Insulation (DC 50V)	≥5000MΩ
Zero Balance	±2% F.S.	Recommended Excitation	5 ~ 10 V
Non-Linearity	0.5% F.S.	Maximum Excitation	5 V
Hysteresis	0.5% F.S.	Compensated Temp Range	-10 ~ 60°C
Repeatability	0.5% F.S.	Operating Temp Range	-20 ~ 80°C
Creep (30min)	0.05% F.S.	Safe load limit	120% F.S.
Temp Effect on Output	0.05% F.S. / 10°C	Ultimate Load Limit	150% F.S.
Temp Effect on Zero	0.05% F.S. / 10°C	Cable Size	Ø 5×3m
Input Impedance	750±15Ω	Wire Connection	Ex+: Red EX-: Black Sig+: Green Sig -: White

DIMENSION

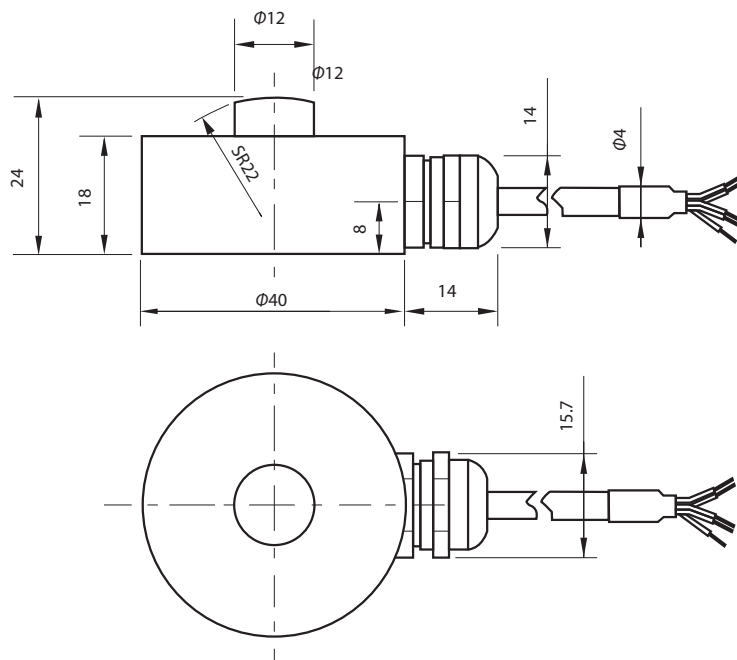

Unit (mm)